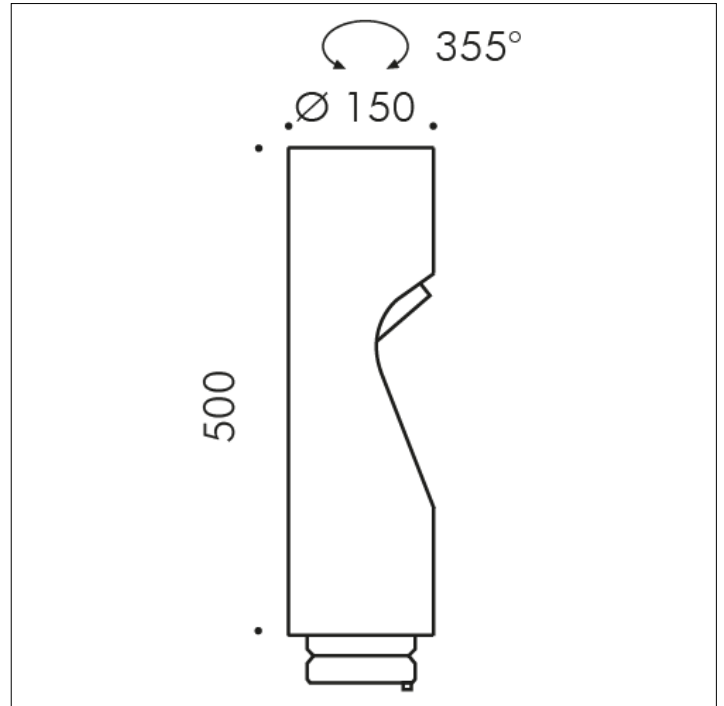

## ZUBEHÖRTEIL

**S.1499  
ZUSÄTZLICHER KOPF MIT LAUTSPRECHER**

Nennaufnahmeleistung 10 W Maximale Aufnahmeleistung 20 W  
Nennimpedanz 80 Ohm Nennspannung 100 V Empfindlichkeit 87 dB (1 W/1 m) Frequenzgang 100-20 kHz IP65  
Möglichkeit, dem SHIFT PRO-Mast bis zu vier zusätzliche Köpfe hinzuzufügen, um eine Konfiguration mit zwei oder maximal vier Köpfen zu erhalten.  
Zubehör in folgenden Farben erhältlich: Schwarz (cod.09), Anthrazitgrau (cod.24)